

安全にお使いいただくために

ご使用前に必ずお読みください

この説明書には、ご使用になる方やその周辺にいる方々や物への危害や損害を未然に防ぐためにお守りいただきたい事項を記載しています。製品を安全にご使用いただくために内容を十分にご理解いただきますようお願いいたします。

注意

この表示は、内容を無視すると対人的に障害を負ったり、対物的に損害の発生が想定される内容を示しています。

- 不安定な場所や状態で使用しないでください。
- ご使用前に、変形や破損などがないか必ず確認をし、製品に異常がある場合は使用しないでください。
- 組み立て・折りたたむ際に、ものや手を挟まないように十分に注意してください。
- 確実に設置ができていることを確認してから使用してください。
- テーブル本体を落としたり、ぶついたり等の強い衝撃を与えないでください。※製品破損の原因になります。
- 組み立てた後、テーブル面に手をついたり、強く押さないでください。※製品破損の原因になります。
- テーブルの上に乗ったり立たないでください。
- 本製品の耐荷重は約10kgです。片寄った位置に荷重をかけないでください。
- 直火で使用したり、火気の近くで使用しないでください。※製品が焦げたり、火災の原因になります。
- 天板に加熱した鍋などを置くと製品が熱くなりますので、やけどに十分ご注意ください。
- 物を置いたまま移動させたり、引きずらないでください。※製品破損の原因になります。
- 使用後は汚れ等拭き取ってから保管してください。
- 高温多湿の場所、直射日光の当たる場所に常設や放置をしないでください。※製品劣化の原因になります。
- フローリングなど床に直接設置すると、床に傷がつく恐れがあります。十分ご注意ください。
- 自動車などでの運搬中に、トランクや荷台の床を傷つける恐れがあります。十分ご注意ください。
- サビやカビ、劣化の原因となりますので、雨や水気など湿気を避けてご使用・保管してください。
- 製品が濡れた時は、水気を拭き取りよく乾燥させてください。
- 子供だけで使用させたり、幼児の手の届くところに置かないでください。※ケガを負う可能性があります。
- 通常用途以外の目的では使用しないでください。

※誤った使用方法で発生するすべての事柄に対して、弊社は一切の責任を負いかねます。ご了承ください。

セット内容

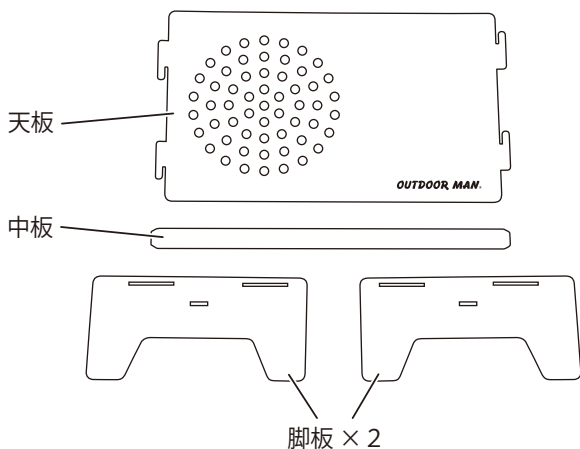

専用収納袋

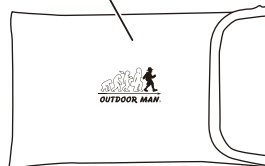

組み立て方

- ①天板を裏返し、天板の左右の突起に脚板の穴を通します。
※ロゴがあるほうが表面です。

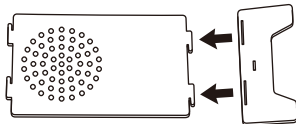

- ③両方の足をはめ込んだら足の穴に中板の端を片方ずつ入れます。

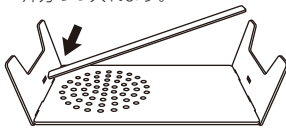

- ⑤足が下に来るように裏返したら完成です。
※使用する前に、パーツ同士がしっかり固定されていることを確認してください。

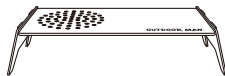

- ②脚板をスライドさせて、天板の突起の鍵部分にはめ込みます。
※失敗図のように、はめ込んだ時に脚板の位置がずれてしまう場合は脚板の表裏を反転させてください。

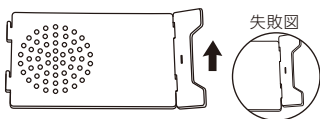

- ④中板の反対側も入れ込みます。
※中板は、しならせるように入れ込んでください。

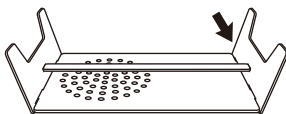

脚板は使用していくうちに傷がつきませんが、これは中板を入れ込む際につく製品の仕様上のもので、表面に傷をつけたくない場合は、脚板の表裏に注意してください。



必要以上の負荷を掛けると天板が反る場合があります。天板を表裏反対に使用するなどして調整してください。



お手入れ方法

- 使用後は汚れを落とし、完全に乾燥させてください。
濡れたまま保管すると色移りやカビ、腐食の原因となります。
- 汚れを落とす際は固く絞った布などで拭き取り、完全に乾燥させてください。
- お手入れにベンジン、シンナー系の溶剤は使用しないでください。製品の変色、変形の原因となります。
- 高温多湿を避けて、直射日光の当たらない風通しの良い場所に保管してください。

製品仕様

製品コード	KOFT-007V
サイズ	使用時：約 W 285 × D 150 × H 75 mm
	収納時：約 W 255 × D 150 × H 10 mm
質量	約760g
耐荷重	約10kg
セット内容	本体、専用収納バッグ
材質	ステンレス

※製品改良のため、仕様・外観は予告なしに変更することがあります。



製品詳細はこちら
www.lithon.co.jp/product/outdoor/koft007/

株式会社ライソン お客様サービスセンター

〒577-0034
大阪府東大阪市御厨南2-1-33

06-6789-1199 月～金(祝日のぞ)10～16時

製造 2023年3月 A



新商品ぞくぞく！
OUTDOOR MAN 公式サイト
<https://outdoorman.jp>